

Scan



ST32 FX

För grävmaskiner i klasserna 28-32 ton

ST32 FX är den största tiltrotatorn, lämplig för grävmaskiner på 28-32 ton. Förbättrad hydraulik inkluderar en tryckbegränsningsventil direkt på motorn, lasthållningsventiler på cylindrarna och ett enda hydraulblock för förbättrad effektivitet.

Den finns nu tillgänglig med en högflödessvivel, optimerad för användning med redskap som kräver upp till 200 l/min flöde. En innovativ elektrisk svivel kan läggas till för ytterligare flexibilitet, vilket möjliggör överföring av sensor- eller CAN-signaler.

Utrustad med en ny inbyggd givare kan tiltrotatorn integreras med maskinstyrnings- eller kontrollsystem, vilket möjliggör en mer effektiv och exakt drift.

* Läs mer på smpparts.com

FUNKTIONER

- Kan fås med S70 Hardlock eller FC70 Open-S fästen.
- Andra snabbfästessystem finns tillgängliga på begäran.
- Upp till 45 graders tiltning.
- Oändlig rotation.
- Rotationsensor ingår för MACS styrsystem.
- Centralsmörjning som standard.
- Lasthållningsventiler på cylindrarna, för maximal säkerhet.
- Tillval: teleskopcylindrar, som minskar den totala bredden.
- Tillval: interagerad gripmodul, med exceptionellt stor öppning.

STYRSYSTEM

Kan fås med SVABs proportionella styrsystem MACS, MIC4.0 eller 4-slanglösningar. Andra system finns tillgängliga på begäran.

ELSYSTEM

Elsystem: 24-volt.

SPECIFIKATIONER

Typ	ST32 FX
Tiltvinkel max (°)	45
Vikt från (kg)	776
Max brytkraft kN (ISO)	213
Flöde extra uttag (l/min)	65
Högt flöde NG10 (l/min)	120
Högt flöde "bypass" (l/min)	200
Typ	Grip
Vikt på grip: (kg)*	139
Öppningsbredd på grip(mm)*	939

* Mått, vikter och lutningsvinkel kan variera beroende på configurationen. Vi reserverar oss för eventuella felskrivningar.

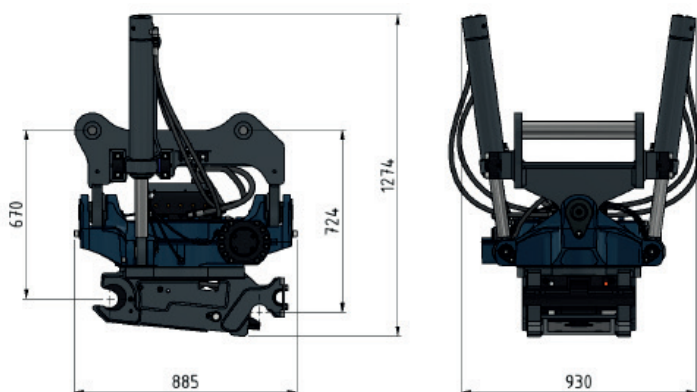

Dimensioner för ST32 med S70 Hardlock