

Scan



# ST28 FX

För grävmaskiner i klasserna 22-28 ton

ST28 FX är den största tiltrotatorn, lämplig för grävmaskiner på 22–30 ton. Förbättrad hydraulik inkluderar en tryckbe-gränsningsventil direkt på motorn, lasthållningsventiler på cylindrarna och ett enda hydraulblock för förbättrad effektivitet.

Den finns nu tillgänglig med en högflödessvivel, optimerad för användning med redskap som kräver upp till 200 l/min flöde. En innovativ elektrisk svivel kan läggas till för ytterligare flexibilitet, vilket möjliggör överföring av sensor- eller CAN-signaler.

Utrustad med en ny inbyggd givare kan tiltrotatorn integreras med maskinstyrnings- eller kontrollsystem, vilket möjliggör en mer effektiv och exakt drift.

\* Läs mer på [smpparts.com](http://smpparts.com)

## FUNKTIONER

- Kan fås med S70 Hardlock eller FC70 Open-S fästen.
- Andra snabbfästessystem finns tillgängliga på begäran.
- Upp till 45 graders tiltning.
- Oändlig rotation.
- Rotationsensor ingår för MACS styrsystem.
- Centralsmörjning som standard.
- Lasthållningsventiler på cylindrarna, för maximal säkerhet.
- Tillval: teleskopcylindrar, som minskar den totala bredden.
- Tillval: interagerad gripmodul, med exceptionellt stor öppning.

## STYRSYSTEM

Kan fås med SVABs proportionella styrsystem MACS, MIC4.0 eller 4-slanglösningar. Andra system finns tillgängliga på begäran.

## ELSYSTEM

Elsystem: 24-volt.

## SPECIFIKATIONER

Typ	ST28 FX
Tiltvinkel max (°)	45
Vikt från (kg)	770
Max brytkraft kN (ISO)	180
Flöde extra uttag (l/min)	60-65
Högt flöde NG10 (l/min)	120
Högt flöde "bypass" (l/min)	200
Typ	Grip
Vikt på grip: (kg)*	139
Öppningsbredd på grip(mm)*	939

\* Mått, vikter och lutningsvinkel kan variera beroende på konfigurationen. Vi reserverar oss för eventuella felskrivningar.

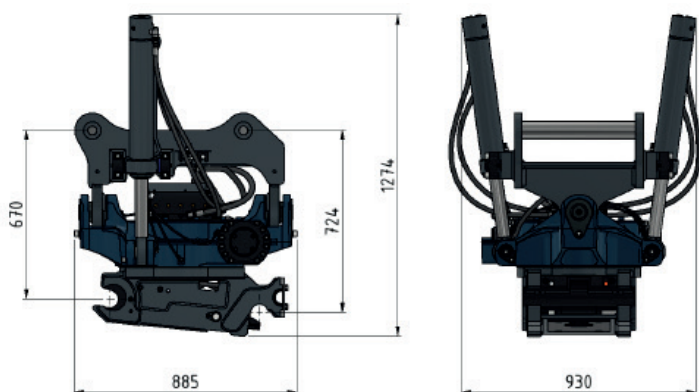

Dimensioner för ST28 med S70 Hardlock