

Scan



ST15 FX

För grävmaskiner i klasserna 10-16 ton

ST15 FX är en robust tiltrotator designad för gräv-maskiner på 10–16 ton. Förbättrad hydraulik inkluderar en tryckbegränsningsventil direkt på motorn, lasthållnings-ventiler på cylindrarna och ett större hydraulblock för förbättrad effektivitet.

Den finns nu tillgänglig med en högflödessvivel, optimerad för användning med redskap som kräver upp till 200 l/min flöde. En innovativ elektrisk svivel kan läggas till för ytterligare flexibilitet, vilket möjliggör överföring av sensor- eller CAN-signaler.

Utrustad med en ny inbyggd givare kan tiltrotatorn integreras med maskinstyrnings- eller kontrollsystem, vilket möjliggör en mer effektiv och exakt drift.

* Läs mer på smpparts.com

FUNKTIONER

- Kan fås med S45 , S50-60 Hardlock eller FC45-60 Open-S fästen. Andra snabbfästessystem finns tillgängliga på begäran.
- Upp till 45 graders tiltning.
- Oändlig rotation.
- Rotationssensor ingår för MACS styrsystem.
- Centralsmörjning som standard.
- Lasthållningsventiler på cylindrarna, för maximal säkerhet.
- Tillval: teleskopcylindrar, som minskar den totala bredden.
- Tillval: interagerad gripmodul, med exceptionellt stor öppning.

STYRSYSTEM

Kan fås med SVABs proportionella styrsystem MACS, MIC4.0 eller 4-slanglösningar. Andra system finns tillgängliga på begäran.

ELSYSTEM

Elsystem: 24-volt.

SPECIFIKATIONER

Typ	ST15 FX
Tiltvinkel max (°)	45
Vikt från (kg)	425
Max brytkraft kN (ISO)	110
Flöde extra uttag (l/min)	60-65
Högt flöde NG10 (l/min)	120
Högt flöde "bypass" (l/min)	200
Typ	Grip
Vikt på grip: (kg)*	77/115 (S45-50/S60)
Öppningsbredd på grip(mm)*	738/896 (S45-50/S60-70)

* Mått, vikter och lutningsvinkel kan variera beroende på konfigurationen. Vi reserverar oss för eventuella felskrivningar.

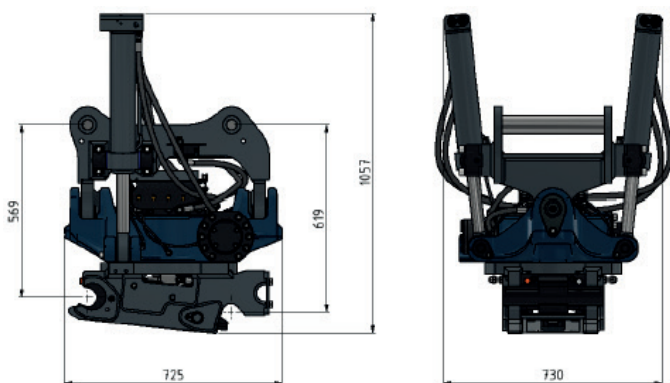

Dimensioner för ST15 med S60 Hardlock