

Scan



# ST18 FX

För grävmaskiner i klasserna 14-18 ton

ST18 FX ger flexibilitet och effektivitet till grävmaskiner på 14–18 ton. Förbättrad hydraulik inkluderar en tryckbegränsningsventil direkt på motorn, lasthållningsventiler på cylindrarna och ett enda hydraulblock för förbättrad effektivitet.

Den finns nu tillgänglig med en högflödessvivel, optimerad för användning med redskap som kräver upp till 200 l/min flöde. En innovativ elektrisk svivel kan läggas till för ytterligare flexibilitet, vilket möjliggör överföring av sensor- eller CAN-signaler.

Utrustad med en ny inbyggd givare kan tiltrotatorn integreras med maskinstyrnings- eller kontrollsystem, vilket möjliggör en mer effektiv och exakt drift.

\* Läs mer på [smpparts.com](http://smpparts.com)

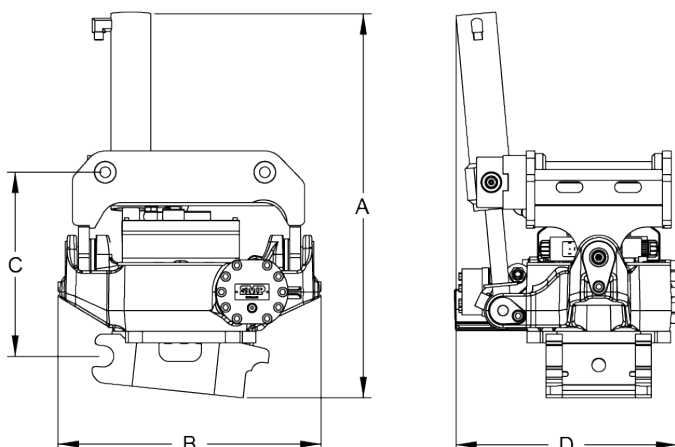

## SPECIFIKATIONER

- Kan fås med S60-70 Hardlock eller FC60-70 Open-S fästen. Andra snabbfästessystem finns tillgängliga på begäran.
- Upp till 45 graders tiltning.
- Oändlig rotation.
- Rotationssensor ingår för MACS styrsystem.
- Centralsmörjning som standard.
- Lasthållningsventiler på cylindrarna, för maximal säkerhet.
- Tillval: teleskopcylindrar, som minskar den totala bredden.
- Tillval: gripklo, med exceptionellt stor öppning.

## STYRSYSTEM

Kan fås med SVABs proportionella styrsystem MACS, MIC4.0 eller 4-slanglösningar. Andra system finns tillgängliga på begäran.

## ELSYSTEM

Elsystem: 24-volt.

## SPECIFIKATIONER

Typ	ST15 FX
Dimension A (mm)*	920
Dimension B (mm)*	770
Dimension C (mm)*	587
Dimension D (mm)*	810
Tiltvinkel max (°)	45
Vikt från (kg)	553
Max brytkraft (kNm)	130
Flöde extra uttag (l/min)	60-65
Högt flöde NG10 (l/min)	120
Högt flöde "bypass" (l/min)	200
Typ	Grip
Vikt på grip: (kg)*	83/117/122 (S50/60/70)
Öppningsbredd på grip(mm)*	900

\* Mått, vikter och lutningsvinkel kan variera beroende på konfigurationen. Vi reserverar oss för eventuella felskrivningar.