

Skann



ST15 FX

For gravemaskiner i klassen 10–16 tonn

ST15 FX er en robust tiltrotator utviklet for gravemaskiner på 10–16 tonn. Forbedret hydraulikk inkluderer en trykkbegrensningsventil direkte på motoren, last-/holdeventiler på sylindrene og en større hydraulikkblokk for bedre effektivitet.

Den er nå tilgjengelig med en High-flow svivel, optimalisert for redskap som krever opptil 200 l/min. En innovativ elektrisk svivel kan legges til for enda større fleksibilitet, og gjør det mulig å overføre sensor- eller CAN-signaler.

Med en ny integrert rotasjonsgiver kan tiltrotatoren integreres med maskinstyrings- eller kontrollsystemer, noe som gir mer effektiv og presis drift.

* Les mer på smparts.com

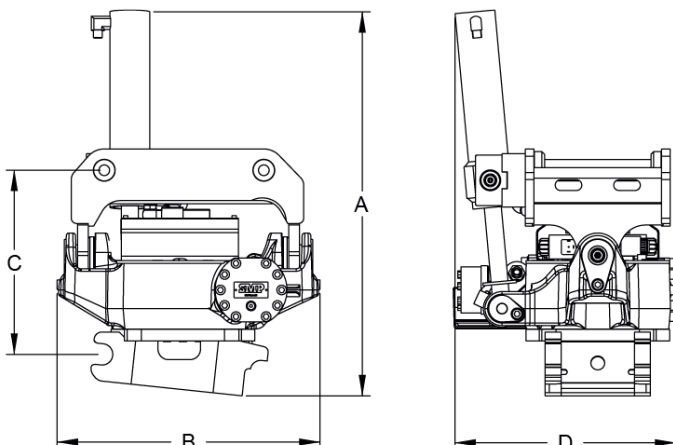

SPESIFIKASJONER

- Kan leveres med S45 Safelock, S50–70 Hardlock eller FC45–70 Open-S-fester. Andre hurtigfestesystemer kan leveres på forespørsel.
- Opptil 45 graders tilt.
- Uendelig rotasjon.
- Rotasjonsensor inkludert for MACS-styringssystem.
- Sentral-/automatisk smøring som standard.
- Last-/holdeventiler på sylindrene for maksimal sikkerhet.
- Tilvalg: teleskopsylindere som reduserer totalbredden.
- Tilvalg: gripklo med ekstra stor åpning.

STYRINGSSYSTEM

Kan leveres med SVABs MACS-styringssystem, MIC4.0 eller 4-slange-løsninger. Andre systemer kan leveres på forespørsel.

ELEKTRISK SYSTEM

Elektrisk system: 24 volt.

SPESIFIKASJONER	ST15 FX
Dimensjon A (mm)*	905
Dimensjon B (mm)*	726
Dimensjon C (mm)*	547
Dimensjon D (mm)*	665
Maks tilt-/hellingsvinkel (°)	45
Vekt fra (kg)	415
Maks. brytekraft (kNm)	110
Flow ekstra uttak (l/min)	60-65
High-flow NG10 (l/min)	120
High-flow «bypass» (l/min)	200
Type	Grip
Vekt på grip: (kg)*	83/117/122 (S45-50/S60/S70)
Åpningsbredde på grip (mm)*	650/900 (S45-50/S60-70)

* Mål, vekt og tilt-/hellingsvinkel kan variere avhengig av konfigurasjon. Vi tar forbehold om eventuelle trykkfeil.